

cintropur®

WATER FILTRATION & TREATMENT

UV-2100-25W
Ø 3/4" + 1"





IMPORTANT CAUTION

- In order to guarantee that water is of drinkable quality, it must be chemically drinkable before being treated by UV.
- The UV CINTROPUR is delivered with an ultraviolet bulb installed. The UV bulb is a low pressure, mercury-vapor bulb, emitting light on the germicidal wavelength of 253.7 nanometers.
- To ensure maximum effectiveness of ultraviolet treatment, we always recommend placing a prefilter 25 μ before UV.
- If the water treatment system on your installation comprises several treatment units, the UV is always installed as the final unit.
- The electrical connection is made via a three-pin plug with earth (ground). Before connecting the unit, check that the power supply corresponds to the 220 volts 50 Hz needed by the unit.
- For your safety: the power of the device must be fitted with a differential circuit breaker with a 30 mA sensibility. When the UV bulb is operating a blue light can be seen through the drain screw.
- The sterilizer must always be left running, even if no water is being used. Nevertheless, in the event of a prolonged absence without any water being used (holidays, absence for longer than a week, etc.) the UV CINTROPUR should be switched off to avoid overheating of the bowl and the UV bulb.
- When service is resumed, allow the water to run for approximately 1 minute (with the sterilizer switched on) before any is consumed.
- Frequent Start/Stop operation or operation without any water in the bowl is not recommended since the lifespan of the UV bulb will be reduced.
- The UV CINTROPUR must only operate with water temperatures between 5°C and 50°C; outside this range the unit may be damaged.
- Do not expose your eyes or skin directly to the UV light of the sterilizer bulb.
- Maintenance is limited to changing the UV bulb once a year on the same date, and to cleaning the quartz sheath if necessary.
- The new, UV bulb must be perfectly dry before it is fitted to the quartz sheath. Take great care to ensure that your fingers do not come into contact with the glass of the bulb.
- The quartz sheath may clog up or show signs of traces of lime scale. Should this occur, the sheath must be removed and cleaned using dilute acid (hydrochloric acid, vinegar, lime scale solution). Any product that is used must not be abrasive.



MISES EN GARDE IMPORTANTES

- Afin de garantir la potabilité de l'eau, celle-ci doit être chimiquement potable avant le traitement aux UV.
- Le système UV CINTROPUR est livré avec une lampe ultraviolette installée. La lampe UV est une lampe à vapeur de mercure basse pression, émettant une lumière à la longueur d'onde germicide de 253,7 nanomètres.
- Pour garantir une efficacité maximale du traitement aux ultraviolets, nous recommandons toujours la mise en place d'un préfiltre de 25 µm avant l'UV.
- Si le système de traitement d'eau de votre installation comprend plusieurs unités de traitement, le traitement UV sera toujours l'unité installée en dernière place.
- Le raccordement électrique s'effectue au moyen d'une prise à trois broches avec mise à la terre. Avant de raccorder l'unité, vérifiez que l'alimentation répond à la valeur de 220 volts 50 Hz réclamée par l'unité.
- Pour votre sécurité : l'alimentation du dispositif doit être équipée d'un disjoncteur différentiel d'une sensibilité de 30 mA. Lorsque la lampe UV fonctionne, une lumière bleue est visible à travers la vis de vidange.
- Le stérilisateur doit toujours être laissé en fonctionnement, même si l'on n'utilise pas d'eau. Toutefois, en cas d'absence prolongée sans utilisation d'eau (vacances, absence de plus d'une semaine, etc.), le système UV CINTROPUR doit être coupé afin d'éviter une surchauffe du bol et de la lampe UV.
- Lors de la remise en service, laissez couler l'eau pendant environ 1 minute (avec le stérilisateur en marche) avant d'en consommer.
- Des opérations fréquentes de démarrage/arrêt ou un fonctionnement sans eau dans la cuve ne sont pas recommandés, car cela réduit la longévité de la lampe UV.
- Le système UV CINTROPUR doit exclusivement fonctionner avec de l'eau dont la température est comprise entre 5 °C et 50 °C ; des valeurs à l'extérieur de cette plage peuvent endommager le système.
- Ne pas exposer directement les yeux ou la peau à la lumière UV de la lampe du stérilisateur.
- L'entretien se résume à un remplacement de la lampe UV une fois par an à la même date, et au nettoyage du tube quartz en cas de besoin.
- La nouvelle lampe UV doit être parfaitement sèche avant de la monter dans le tube quartz. Veillez très attentivement à ce que vos doigts ne touchent pas le verre de la lampe.
- Le tube quartz peut se colmater ou présenter des signes de traces de calcaire. Dans cette situation, le tube doit être retiré et nettoyé au moyen d'acide dilué (acide chlorhydrique, vinaigre, solution anticalcaire). Le produit éventuellement utilisé ne doit pas être abrasif.



BELANGRIJKE WAARSCHUWINGEN

- Teneinde te waarborgen dat het water van een drinkbare kwaliteit is, dient het chemisch drinkbaar te zijn voordat het met UV-licht wordt behandeld.
- De UV CINTROPUR wordt geleverd met een gemonteerde ultraviolet-gloeilamp. De UV-gloeilamp is een lagedruk kwikdamplamp, welke licht uitstraalt op de kiemdodende golflengte van 253,7 nanometer.
- Teneinde de maximale effectiviteit van de behandeling met ultraviolet licht te waarborgen, adviseren wij te allen tijde vóór de UV-behandeling een voorfilter 25µ te plaatsen.
- Indien het waterbehandelingssysteem van uw installatie is opgebouwd uit verscheidene behandelingseenheden, dan wordt de UV-behandeling te allen tijde als laatste eenheid geïnstalleerd.
- De elektrische aansluiting wordt met behulp van een driepolige stekker incl. randaarde uitgevoerd. Controleer vóór het aansluiten van de eenheid dat de voedingsspanning met de door de eenheid benodigde 220 V 50 Hz overeenkomt.
- Voor uw veiligheid: het vermogen van het toestel dient via een aardlekschakelaar met een 30 mA gevoeligheid te zijn afgezekerd. Zodra de UV-gloeilamp in werking is, kan er een blauw licht via de aftapschroef worden waargenomen.
- De sterilisator dient te allen tijd in bedrijf te blijven, zelfs indien er geen water wordt verbruikt. Desondanks dient in het geval van een langdurige afwezigheid, waarbij er geen water wordt verbruikt (vakanties, afwezigheid gedurende langer dan een week, enz.), de UV CINTROPUR te worden uitgeschakeld teneinde oververhitting van de beker en de UV-gloeilamp te voorkomen.
- Zodra de inbedrijfstelling weer wordt verlangd en de werking weer wordt hervat, laat dan het water gedurende circa 1 minuut (met een ingeschakeld sterilisatietoestel) doorstromen voordat er water wordt geconsumeerd.
- Het vaak opstarten/uitschakelen van het toestel benevens het in werking laten zijn zonder dat er zich water in de beker bevindt is niet aanbevelenswaardig omdat dit de technische levensduur van de UV-gloeilamp zal verkorten.
- De UV CINTROPUR dient uitsluitend te worden gebruikt met watertemperaturen tussen 5°C en 50°C; bij het buiten dit bereik in werking zijn van de eenheid kan deze worden beschadigd.
- Stel uw ogen of huid niet bloot aan direct UV-licht van de sterilisatielamp.
- Het onderhoud beperkt zich tot het jaarlijks op dezelfde datum vervangen van de UV-gloeilamp en tot het, indien noodzakelijk, schoonmaken van de kwartsbuis.
- De nieuwe UV-gloeilamp dient absoluut geheel droog te zijn voordat deze in de kwartsbuis wordt gemonteerd. Let er goed op dat uw vingers niet met het glas van de gloeilamp in contact komen.
- De kwartsbuis kan verstopt raken of sporen van kalkafzetting vertonen. Indien dit het geval is, dan dient de buis te worden verwijderd en schoongemaakt met gebruikmaking van een verdund zuur (zoutzuur, azijn, kalkoplosser). De gebruikte producten mogen geen schurende werking hebben.



WICHTIGE WARNHINWEISE

- Das Wasser muss zwecks Gewährleistung seiner Trinkwasserqualität vor der UV-Behandlung die chemische Qualität von Trinkwasser besitzen.
- Der UV CINTROPUR wird zusammen mit einer montierten UV-Glühlampe geliefert. Bei der UV-Lampe handelt es sich um eine Niederdruck-Quecksilberdampf Lampe, die ein keimtötendes Licht mit einer Wellenlänge von 253,7 nm ausstrahlt.
- Zwecks Gewährleistung einer maximalen Wirksamkeit der Ultraviolett-Bestrahlung raten wir stets, vor der UV-Behandlungseinheit einen Vorfilter (25 µm) einzubauen.
- Falls das Wasseraufbereitungssystem Ihrer Einrichtung aus mehreren Behandlungseinheiten besteht, wird die UV-Einheit stets als letzte montiert.
- Für den Anschluss an die Stromversorgung gibt es einen dreipoligen Stecker mit Erdung. Vor dem Anschluss der Einheit an den Stromkreis überprüfen Sie bitte, dass die 220 Volt 50 Hz bereit stehen, die die Einheit benötigt.
- Zu Ihrer Sicherheit: der Stromanschluss für das Gerät muss mit einem 30-mA-Fehlerstromschutzschalter ausgestattet sein. Bei funktionierender UV-Lampe ist durch die Ablassschraube ein blaues Licht sichtbar.
- Der Sterilisator muss stets eingeschaltet sein, auch wenn kein Wasser benötigt wird. Sollte jedoch während eines längeren Zeitraums kein Wasser verbraucht werden (in der Urlaubszeit, Abwesenheit über eine Woche etc.), dann sollte der UV CINTROPUR ausgeschaltet werden, damit keine Überhitzung der Glocke und der UV-Lampe eintritt.
- Bei erneuter Inbetriebnahme des Systems achten Sie bitte darauf, dass das Wasser (bei eingeschaltetem Sterilisator) etwa eine Minute lang läuft; erst dann kann Wasser verbraucht werden.
- Abgeraten wird von mehrfachem An- und Ausschalten, auch von einer Nutzung, bei der kein Wasser in der Glocke ist, denn dadurch verringert sich die Lebensdauer der UV-Lampe.
- Der UV CINTROPUR darf nur bei Wassertemperaturen zwischen 5°C und 50°C eingesetzt werden, falls diese Werte nicht eingehalten werden, könnte eine Beschädigung des Gerätes eintreten.
- Setzen Sie Augen und Haut nicht direkt dem UV-Licht der Sterilisatorlampe aus.
- Die Wartung beschränkt sich auf den Austausch der UV-Glühlampe einmal jährlich zum selben Datum; und ggf. auf die Reinigung des Quarzrohres.
- Die neue UV-Glühlampe muss vor der Montage in das Quarzrohr völlig trocken sein. Achten Sie bitte unbedingt darauf, dass Ihre Finger das Glas der Glühbirne nicht berühren.
- Das Quarzrohr kann verstopfen oder es können Spuren von Kalblagerungen auftreten. In diesem Fall, muss das Quarzrohr entfernt und mittels verdünnter Säure gereinigt werden (Salzsäure, Essig, Kalkentferner). Es dürfen keine scheuernden Produkte verwendet werden.



PRECAUCIÓN IMPORTANTE

- Para garantizar que el agua es potable, debe ser potable químicamente antes de ser tratada por rayos UV.
- El UV CINTROPUR se entrega con una lámpara ultravioleta instalada. La lámpara de rayos UV es una lámpara de vapor de mercurio de baja presión que emite luz en la longitud de onda germicida de 253,7 nanómetros.
- Para asegurar la máxima eficacia de tratamiento ultravioleta, siempre recomendamos colocar un prefiltro de 25µ antes de los rayos UV.
- Si el sistema de tratamiento de agua de la instalación consta de varias unidades de tratamiento, los rayos UV siempre se instalan como la última unidad.
- La conexión eléctrica se realiza a través de un conector de tres clavijas con toma de tierra. Antes de conectar la unidad, compruebe que la fuente de alimentación corresponda a los 220 voltios 50 Hz que requiere la unidad.
- Para su seguridad: la alimentación del dispositivo debe estar equipada con un disyuntor diferencial con una sensibilidad de 30 mA. Cuando la lámpara de rayos UV está en funcionamiento, se puede ver una luz azul a través del tornillo de vaciado.
- El esterilizador debe permanecer siempre en funcionamiento, aunque no se utilice agua. Sin embargo, en caso de ausencia prolongada en que no se use agua (vacaciones, ausencia durante más de una semana, etc.) el UV CINTROPUR debe desconectarse para evitar el sobrecalentamiento del tazón y la lámpara de rayos UV.
- Cuando se reanude el servicio, deje correr el agua durante aproximadamente 1 minuto (con el esterilizador conectado) antes de consumirla.
- No es recomendable arrancar/parar de forma frecuente ni hacer funcionar la unidad sin agua en el tazón, ya que eso reduciría la vida útil de la lámpara de rayos UV.
- La UV CINTROPUR sólo debe funcionar con temperaturas de agua de entre 5 °C y 50 °C; fuera de este rango, la unidad puede dañarse.
- No exponga los ojos o la piel directamente a la luz UV de la lámpara del esterilizador.
- El mantenimiento se limita a cambiar la lámpara de rayos UV una vez al año, en la misma fecha, y a limpiar la cubierta de cuarzo, si es necesario.
- La nueva lámpara de rayos UV debe estar completamente seca antes de colocarla en la cubierta de cuarzo. Tenga cuidado de que los dedos no entren en contacto con el cristal de la lámpara.
- La cubierta de cuarzo puede obstruirse o mostrar señales de depósitos de cal. Si esto ocurre, debe retirarse y limpiarse la cubierta con ácido diluido (ácido clorhídrico, vinagre, solución de cal). Cualquier producto que se utilice no debe ser abrasivo.



WAŻNE OSTRZEŻENIA

- Aby woda mogła być sklasyfikowana jako woda pitna, musi być pitna pod względem chemicznym przed sterylizacją promieniowaniem UV.
- Urządzenie sterylizujące promieniowaniem UV firmy CINTROPUR ma fabrycznie zamontowaną żarówkę UV. Jest to niskociśnieniowa żarówka rtęciowa emitująca światło sterylizujące o długości fali 253,7 nm.
- Zawsze zalecamy umieszczenie filtra wstępnego 25 μ przed modulem sterylizującym UV w celu zapewnienia maksymalnej wydajności uzdatniania ultrafioletowego.
- Jeśli zastosowany układ uzdatniania składa się z kilku modułów, moduł UV należy zawsze montować jako ostatni element.
- Zasilanie prądem elektrycznym doprowadzane jest przez 3-żyłowy przewód i wtyczkę z uziemieniem. Przed podłączeniem modułu do źródła zasilania należy sprawdzić, czy zapewnia ono napięcie 220 V przy 50 Hz.
- Zalecenie bezpieczeństwa: obwód zasilający urządzenia musi być wyposażony w wyłącznik różnicowoprądowy 30 mA. Podczas świecenia żarówki przez śrubę spustową przenika niebieskie światło.
- Sterylizator musi być zawsze włączony, nawet jeśli woda nie jest używana. Jednak w przypadku dłuższej nieobecności, podczas której woda nie będzie używana (przerwa urlopową, nieobecność ponad tydzień itp.) urządzenie UV CINTROPUR należy wyłączyć, aby nie dopuścić do przegrzania klosza i żarówki UV.
- Po ponownym uruchomieniu urządzenia należy spuścić wodę przez około minutę (przy włączonym urządzeniu) przed jej piciem.
- Nie zaleca się częstego wyłączania i włączania urządzenia ani dopuszczania do jego działania bez wody w kloszu, ponieważ prowadzi to do skrócenia żywotności żarówki.
- Urządzenie UV CINTROPUR może pracować wyłącznie przy temperaturze wody pomiędzy 5°C a 50°C. Przy temperaturze wykraczającej poza ten zakres może dojść do uszkodzenia urządzenia.
- Nie należy narażać oczu i skóry na bezpośrednie działanie promieniowania UV z żarówki uzdatniacza.
- Konserwacja ogranicza się do corocznej wymiany żarówki (w tym samym dniu) oraz w razie potrzeby czyszczenia osłony kwarcowej.
- Nowa żarówka UV musi być całkowicie sucha przed montażem w osłonie kwarcowej. Należy zachować szczególną ostrożność i nie dopuścić do kontaktu dłoni ze szklaną częścią żarówki.
- Osłona kwarcowa może zostać zatkana lub może osadzać się na niej kamień. W takim przypadku należy ją zdemontować i wyczyścić z użyciem rozcieńczonego kwasu (solnego, octu, płynu do usuwania kamienia). Płyn nie może zawierać materiałów ciernych.



ВАЖНОЕ ПРЕДУПРЕЖДЕНИЕ

- Чтобы гарантировать питьевое качество воды, она должна быть годной для питья по химическому составу до того, как будет обработана ультрафиолетовым излучением.
- Устройство UV CINTROPUR поставляется с установленной ультрафиолетовой лампой. Ультрафиолетовая лампа представляет собой ртутную лампу низкого давления, излучающую свет с бактерицидной длиной волны 253,7 нанометра.
- Для обеспечения максимальной производительности обработки воды ультрафиолетовым излучением рекомендуется вставить в устройство фильтр предварительной очистки 25 мкм перед ультрафиолетовой лампы.
- Если водоочистная система установки состоит из нескольких блоков очистки, ультрафиолетовый блок всегда устанавливается последним.
- Электрическое соединение осуществляется трехштырьковым штепселем с заземлением. Перед подключением блока убедитесь в том, что источник питания соответствует электрическим характеристикам 220 В и 50 Гц, которые требуются для блока.
- Для вашей безопасности: источник питания устройства должен быть оборудован дифференциальным автоматическим выключателем с чувствительностью 30 мА. При работе ультрафиолетовой лампы должен быть виден синий свет через резьбовую пробку сливного отверстия.
- Стерилизатор должен всегда работать, даже если вода не используется. Тем не менее, если вода длительное время не используется (по праздникам, при ее отсутствии дольше недели и т. д.), следует отключить устройство UV CINTROPUR во избежание перегрева стакана и ультрафиолетовой лампы.
- При возобновлении работы устройства сливайте воду в течение приблизительно 1 минуты (при включенном стерилизаторе), прежде чем использовать ее.
- Частый цикл запуска/остановка устройства или его работа без наличия воды в стакане не рекомендуются, поскольку это сокращает срок службы ультрафиолетовой лампы.
- Устройство UV CINTROPUR должно работать только при температуре воды в пределах 5—50°C. При работе вне этого диапазона устройство может повредиться.
- Не подвергайте глаза или кожу прямому воздействию ультрафиолетового излучения лампы стерилизатора.
- Техническое обслуживание сводится к ежегодной замене ультрафиолетовой лампы в один и тот же день, а также к очистке кварцевой оболочки в случае необходимости.
- Новая ультрафиолетовая лампа должна быть совершенно сухой перед установкой в кварцевую оболочку. Особенно остерегайтесь прикасаться пальцами к стеклу лампы.
- Кварцевая оболочка может засориться или покрыться известковым налетом. Если это произойдет, следует снять оболочку и очистить ее разбавленной кислотой (хлористоводородной кислотой, уксусом, раствором для удаления накипи). Используемое вещество не должно быть абразивным.



4xM8



4x

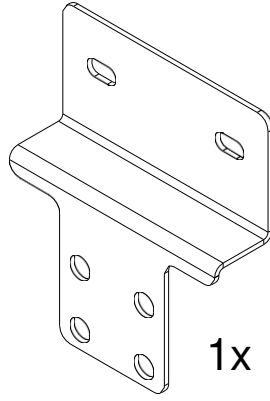

1x



2x (35x3)

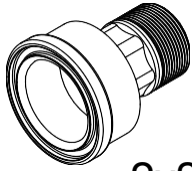

2x3/4"

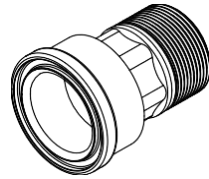

2x1"

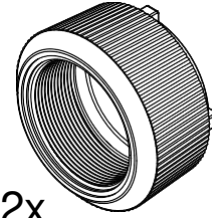

2x

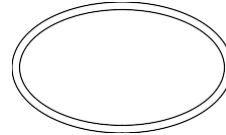

1x (68x2,5)

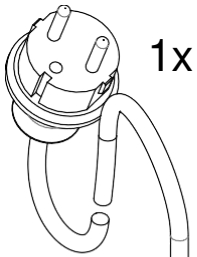

1x

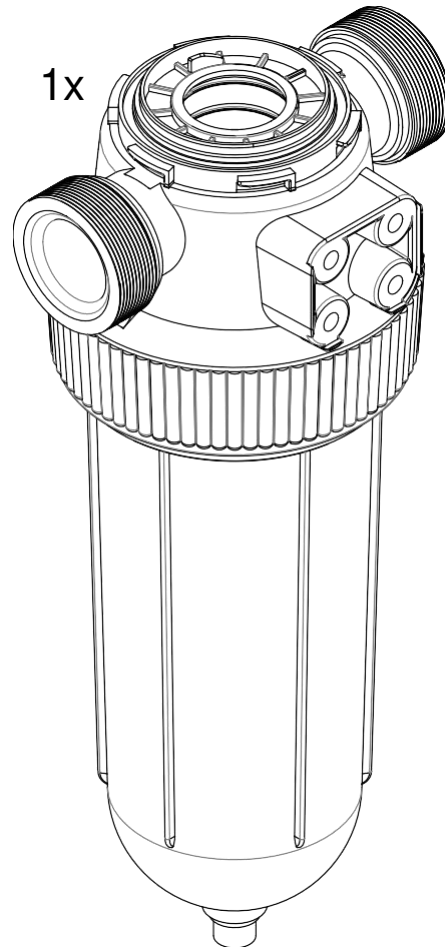
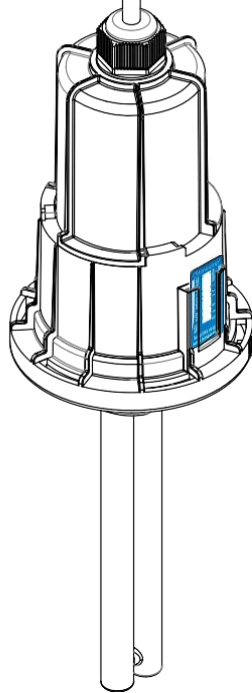

1x

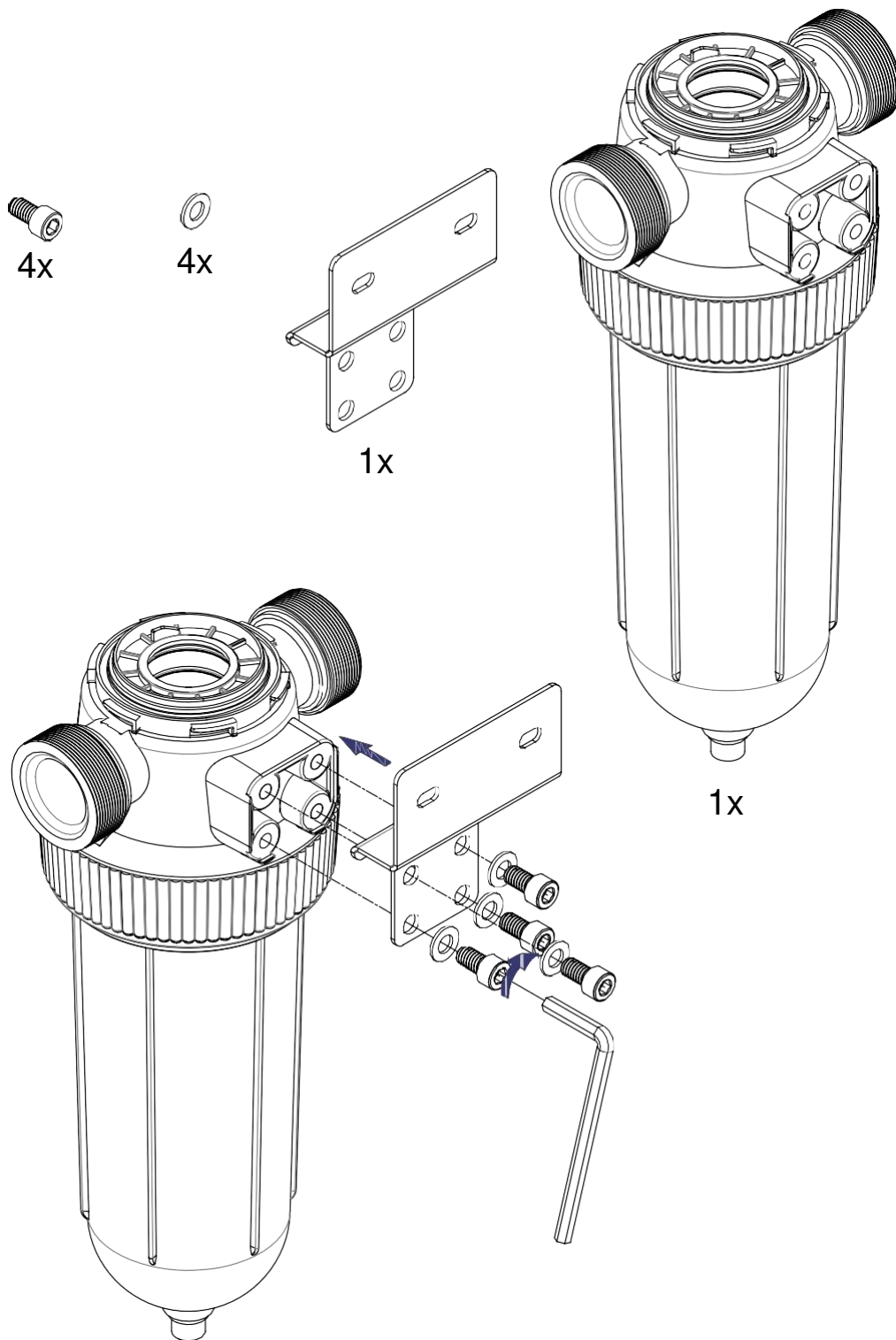

1a

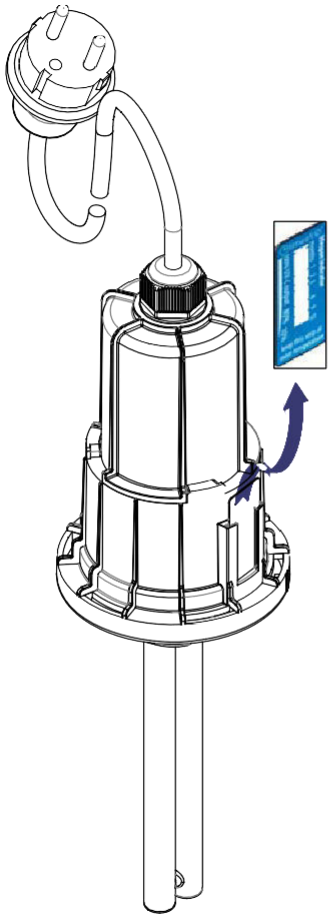

1c

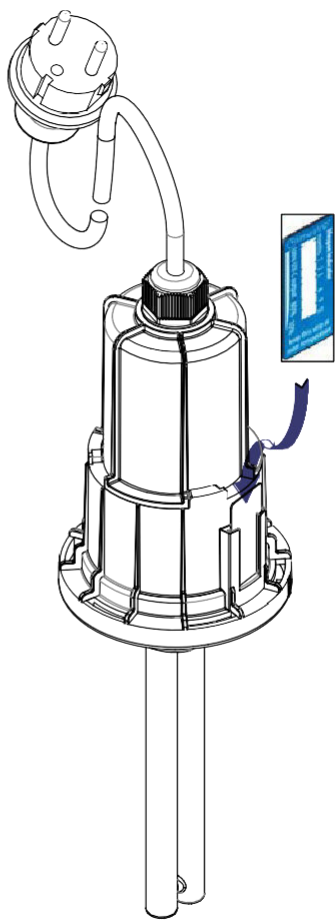

1b

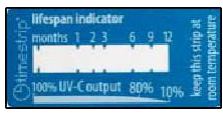
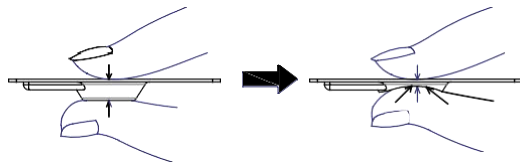

1x

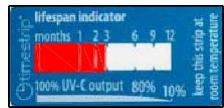
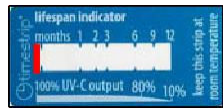
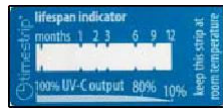
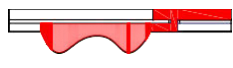
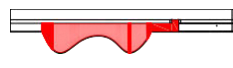
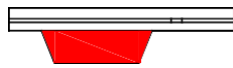
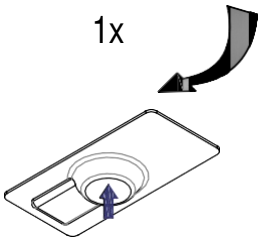

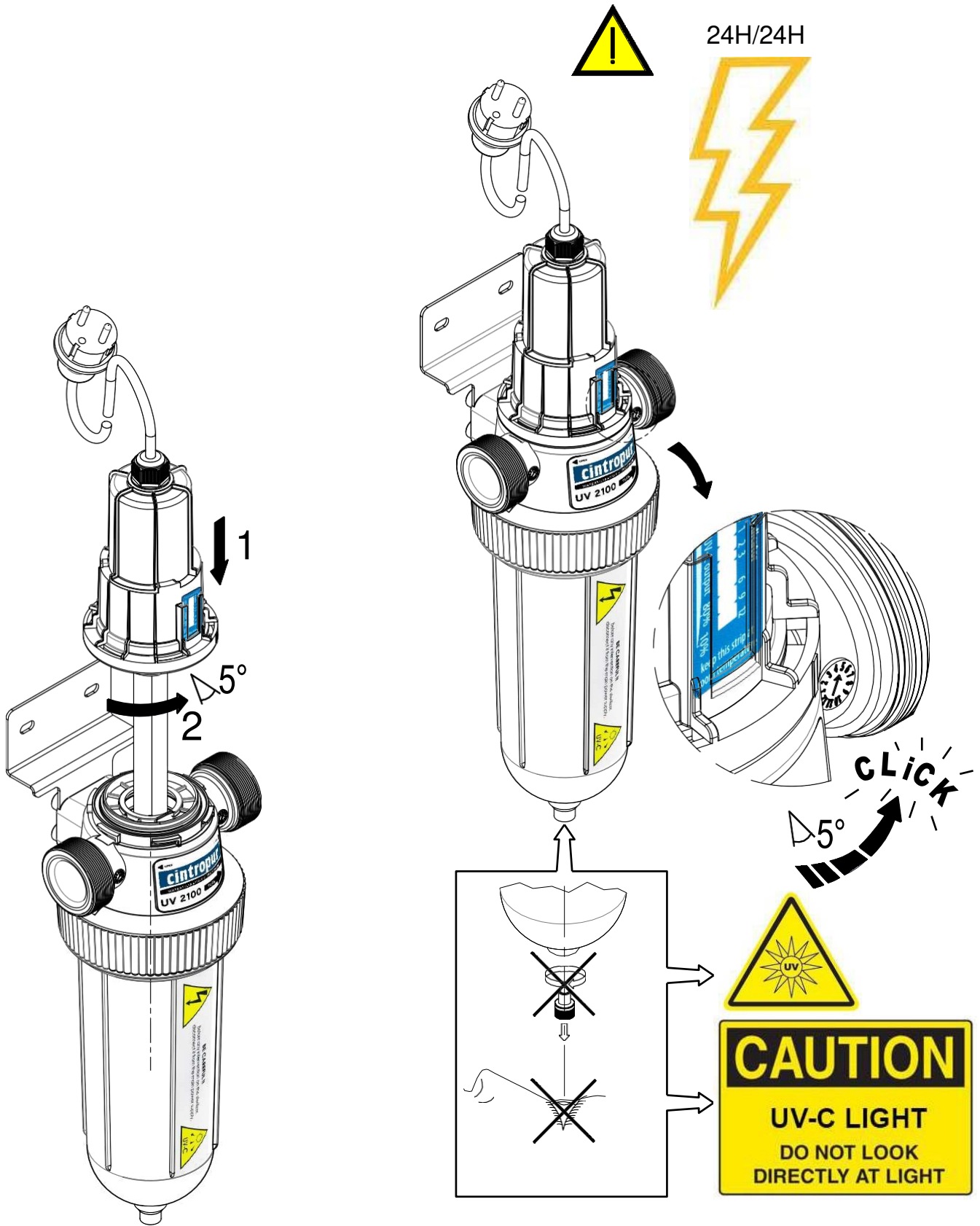

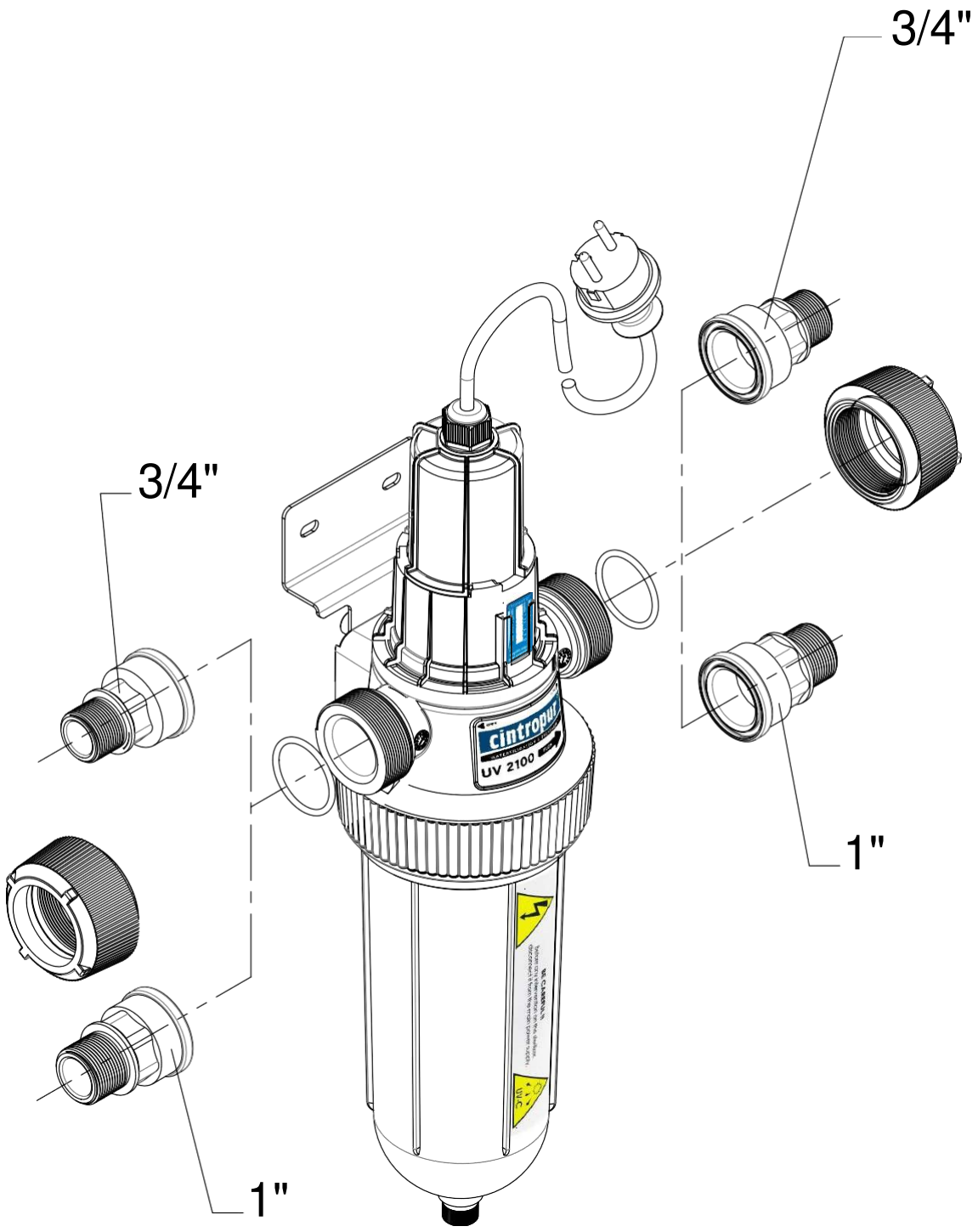

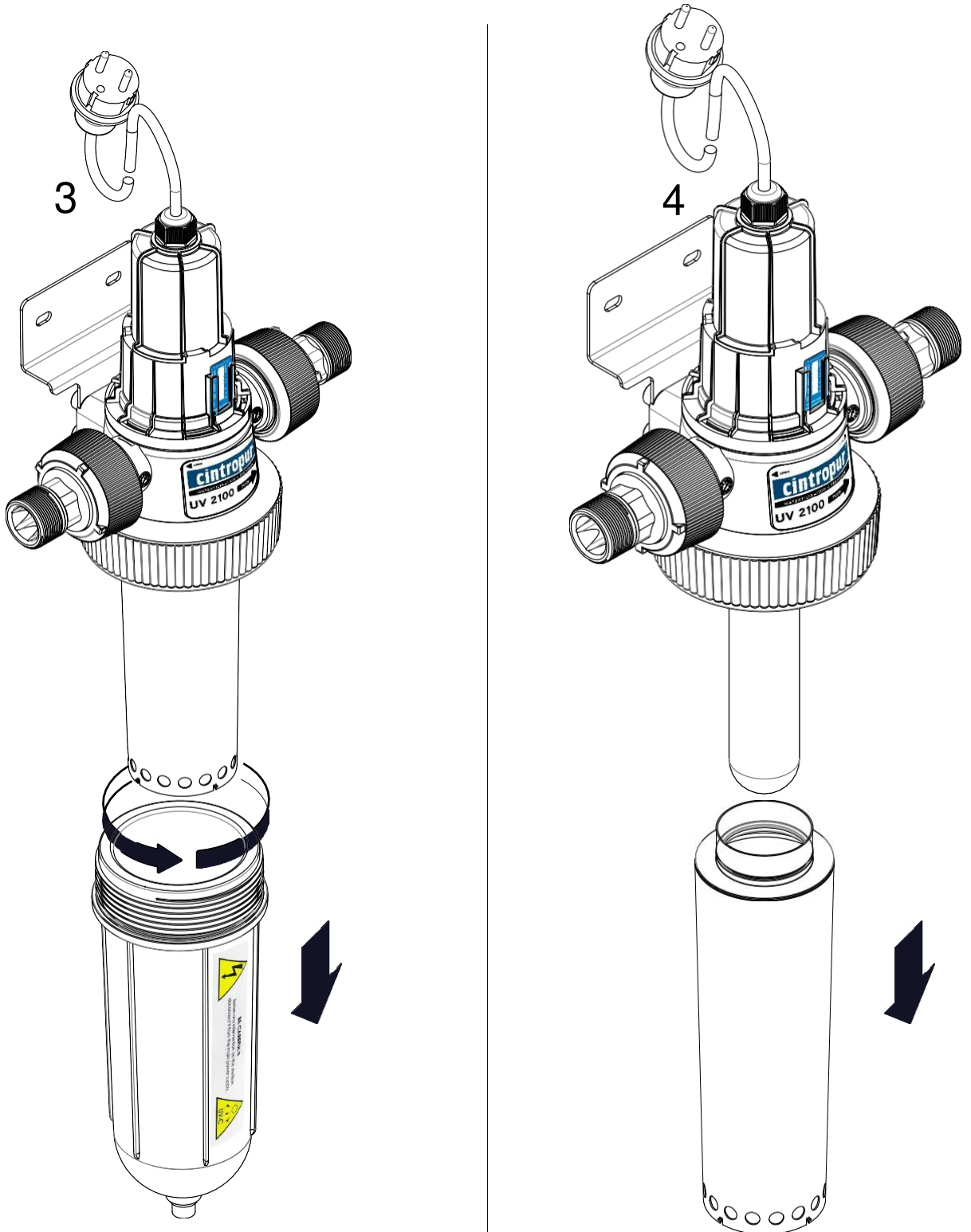
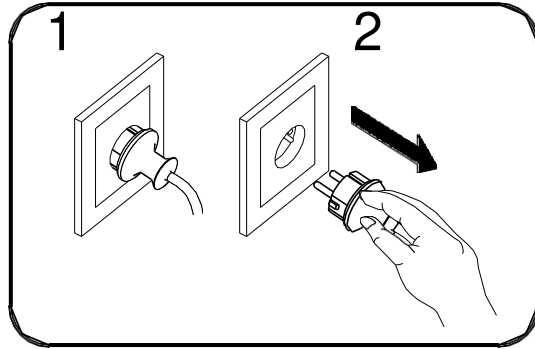
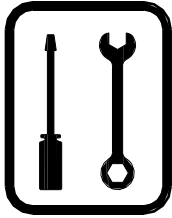

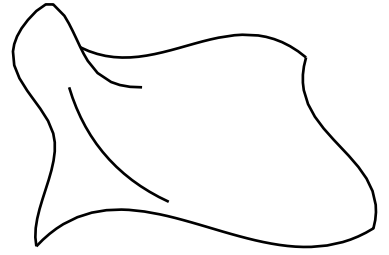
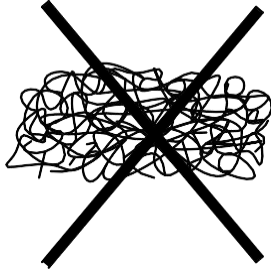
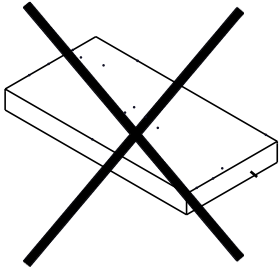
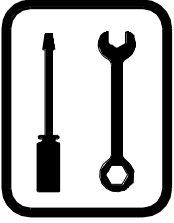

2b

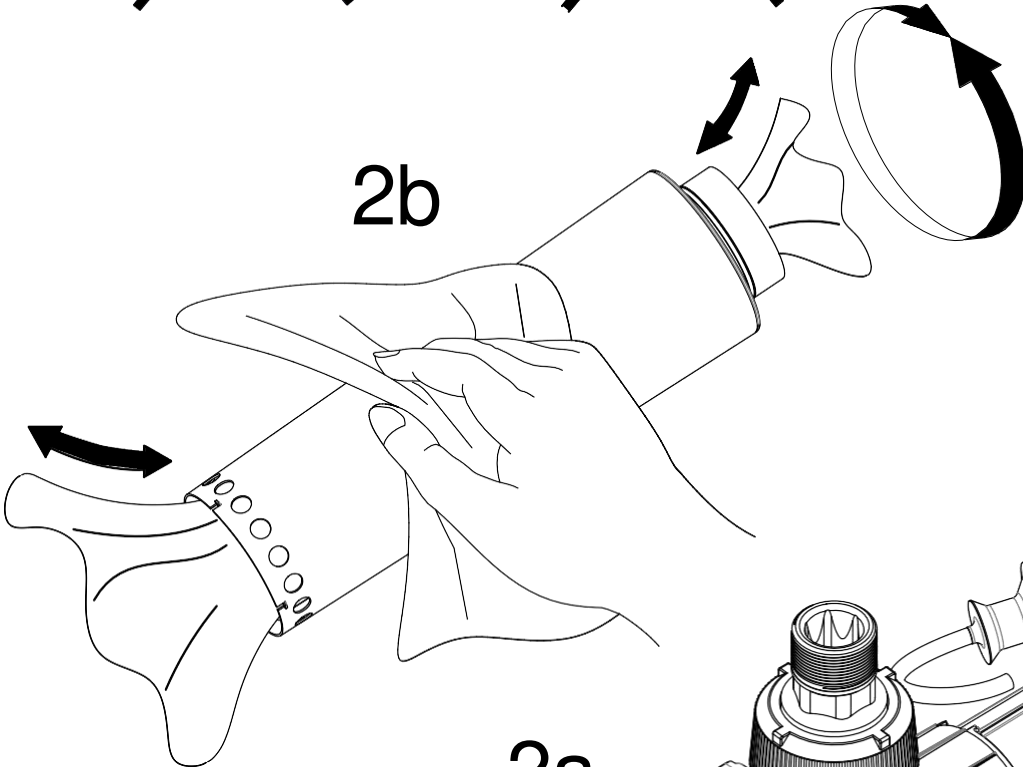

2a

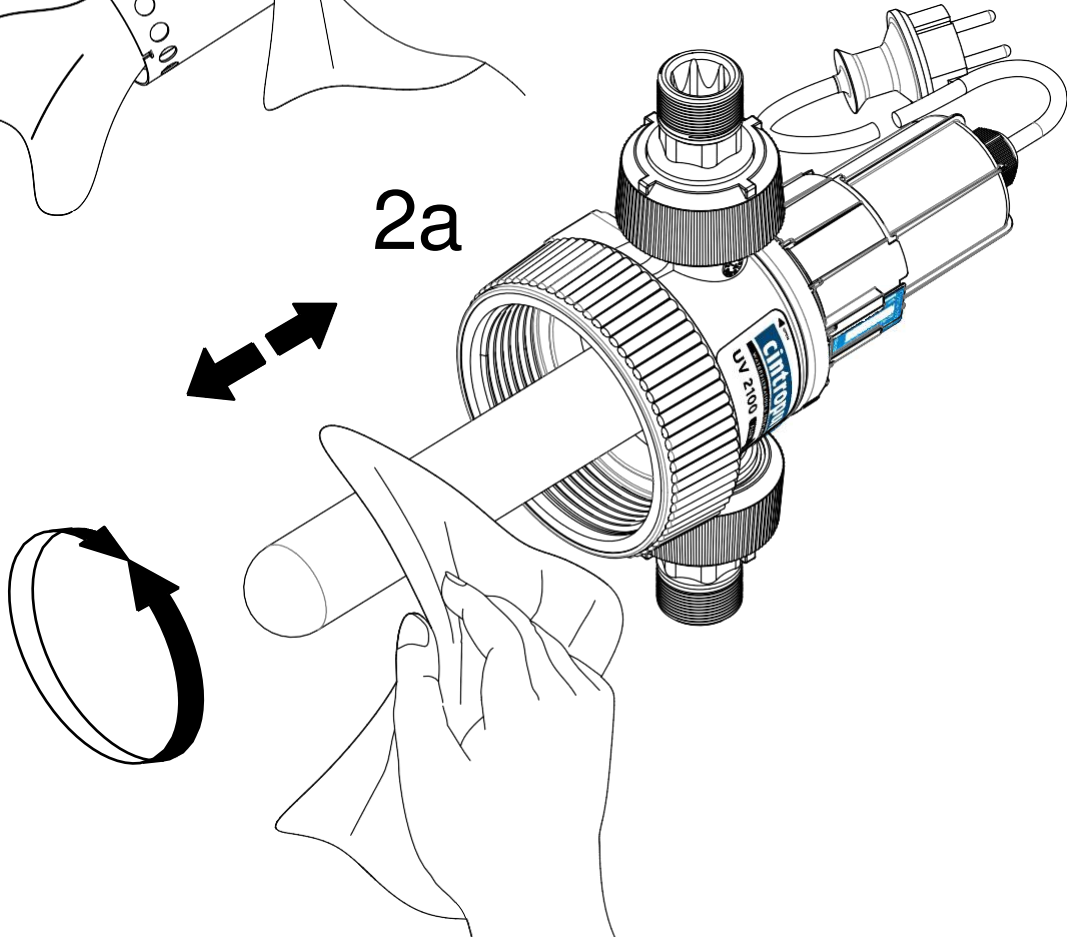

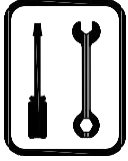

- AFTER 1 YEAR OF USE
- APRÈS 1 AN D'UTILISATION
- NA 1 JAAR GEBRUIK
- NACH EIN JÄHRIGEM GEBRAUCH
- DESPUÉS DE 1 AÑOS DE USO
- PO 1 LATACH UŻYTKOWANIA
- ОДНОГО ПЯТИ ЛЕТ ИСПОЛЬЗОВАНИЯ

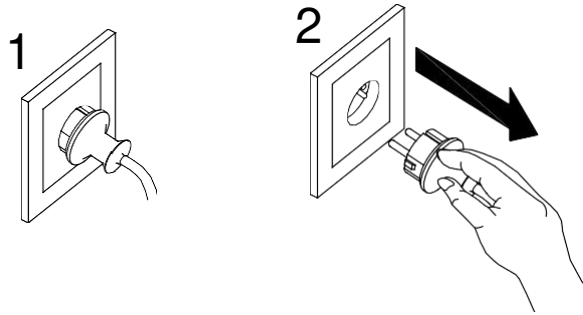

BE CAREFUL !!

Before any intervention on the sterilizer, disconnect it from the main power supply.

Warning ! UV radiation is dangerous for eyes and skin. Do not operate the UV-C emitter outside the appliance.

ATTENTION !!

Avant toute intervention sur le stérilisateur, veuillez le débrancher de l'alimentation secteur.

Avertissement ! Les rayons UV sont dangereux pour les yeux et la peau. Ne pas faire fonctionner la lampe UV-C en dehors de l'unité.

VOORZICHTIG !!

Vóór iedere ingreep aan de sterilisator dient deze van de voedingsspanning te worden losgekoppeld.

Waarschuwing ! UV-straling is gevaarlijk voor de ogen en de huid. Stel de UV-C-lamp niet buiten het toestel in werking.

VORSICHT!!

Trennen Sie den Entkeimer vor jedem Eingriff von der Stromversorgung.

Achtung! UV-Strahlung ist gefährlich für die Augen und die Haut. Die UV-C-Lampe nicht außerhalb des Geräts in Betrieb nehmen.

¡CUIDADO!

Desconecte el esterilizador del suministro principal de energía antes de cualquier intervención.

¡Advertencia! La radiación UV es peligrosa para los ojos y la piel. No opere el emisor de UV-C fuera del dispositivo.

OSTROŻNIE!!

Przed rozpoczęciem prac na sterylizatorze, należy najpierw odłączyć go od źródła głównego zasilania. **Uwaga!** Promieniowanie UV jest niebezpieczne dla oczu i skóry. Nie należy uruchamiać promiennika UV-C poza urządzeniem.

БУДЬТЕ ВНИМАТЕЛЬНЫ!

Перед любым вмешательством в стерилизатор отсоединяйте его от электросети. **Осторожно!** УФ-излучение опасно для глаз и кожи. Не работайте, если УФ-излучатель спектра С находится вне прибора.

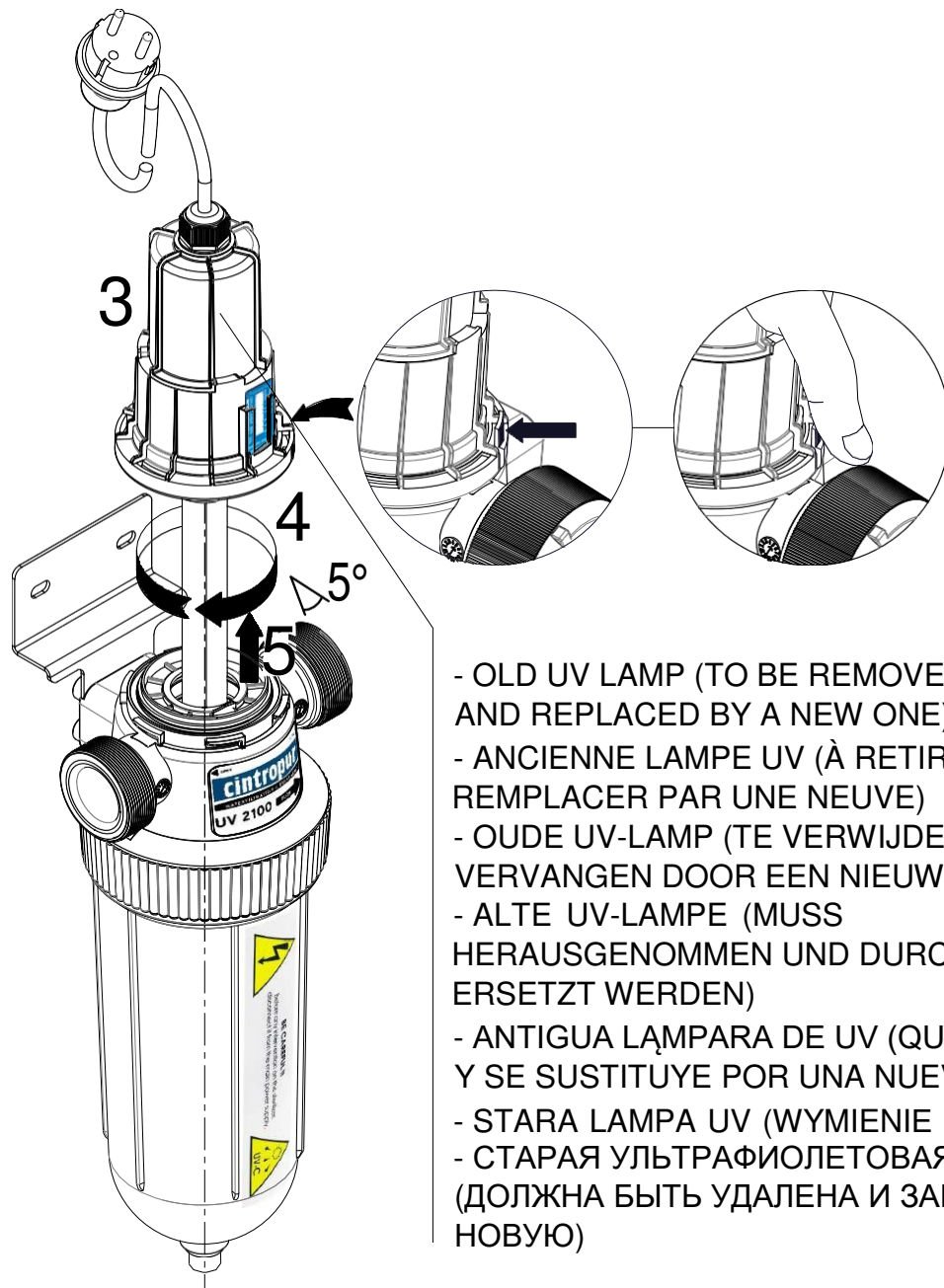



- AFTER 5 YEARS OF USE
- APRÈS 5 ANS D'UTILISATION
- NA 5 JAAR GEBRUIK
- NACH FÜNFJÄHRIGEM GEBRAUCH
- DESPUES DE 5 ANOS DE USO
- PO 5 LATACH UŻYTKOWANIA
- ПОСЛЕ 5 ЛЕТ ИСПОЛЬЗОВАНИЯ

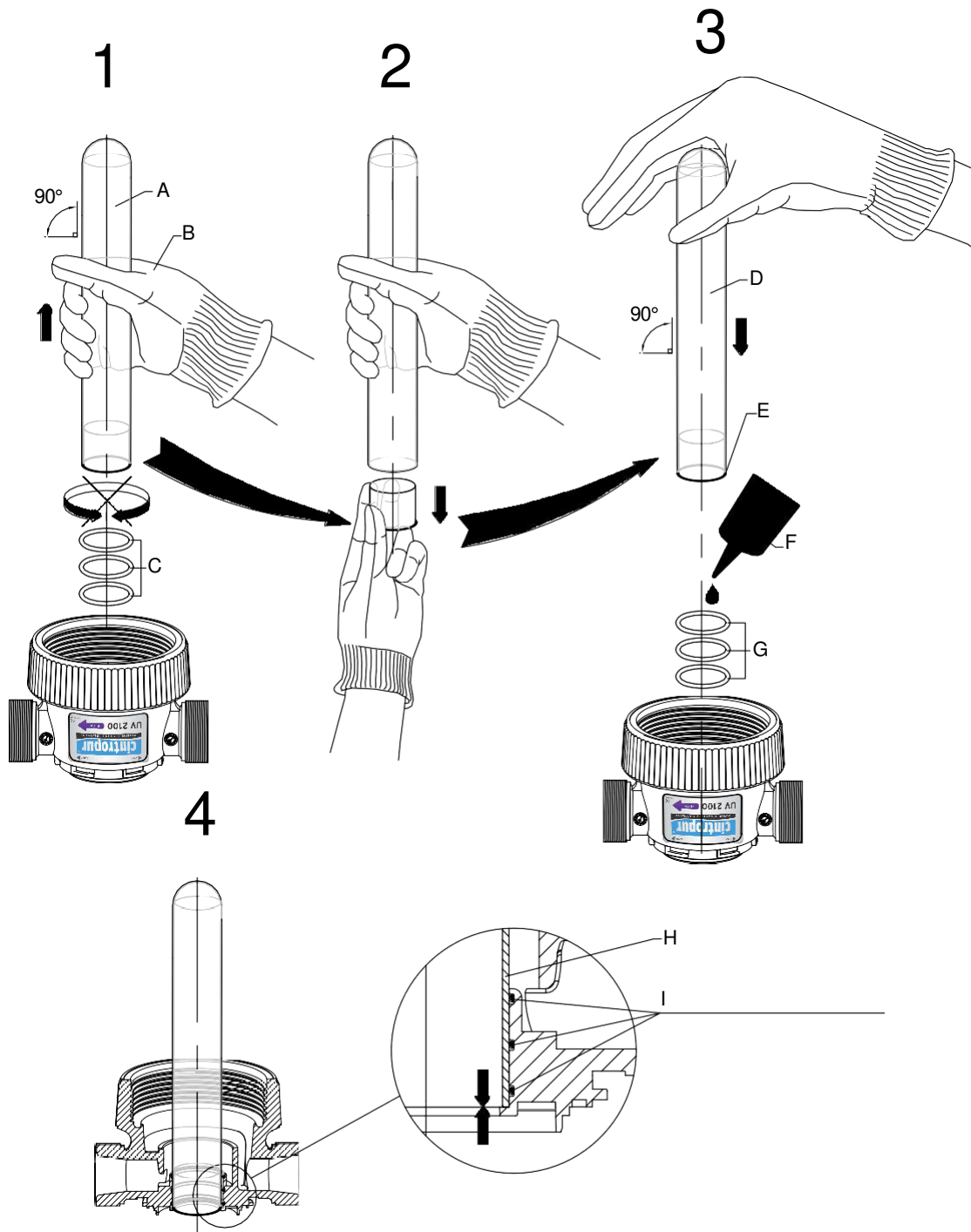

EN.
A: OLD QUARTZ
B: GLOVE CLASS 5
C: TO BE REMOVED AND REPLACED BY 3 NEW ONE
D: NEW QUARTZ
E: EXISTING STAINLESS STEEL STUD
F: COMPOUND Cintropur
G: 3 NEW O-RING 38x2.5
H: NEW QUARTZ
I: 3x NEW O-RING 38x2.5

FR.
A : ANCIEN TUBE QUARTZ
B : GANT CLASSE 5
C : À RETIRER ET À REMPLACER PAR 3 NOUVEAUX
D : NOUVEAU TUBE QUARTZ
E : GOUJON EN ACIER INOXYDABLE EXISTANT
F : GRAISSE Cintropur
G : 3 NOUVEAUX JOINTS TORIQUES 38x2,5
H : NOUVEAU TUBE QUARTZ
I : 3 NOUVEAUX JOINTS TORIQUES 38x2,5

NL.
A: OUDE KWARTSBUIS
B: HANDSCHOEN KLASSE 5
C: TE VERWIJDEREN EN TE VERVANGEN DOOR 3 NIEUWE EXEMPLAREN
D: NIEUWE KWARTSBUIS
E: BESTAAND ROESTVAST STALEN TAPEIND
F: SAMENSTELLING Cintropur
G: 3x NIEUWE O-RING 38x2,5
H: NIEUWE KWARTSBUIS
I: 3x NIEUWE O-RING 38x2,5

DE.
A: ALTES QUARZROHR
B: HANDSCHUH KLASSE 5
C: MUSS ENTNOMMEN UND DURCH 3 NEUE ERSETZT WERDEN
D: NEUES QUARZROHR
E: VORHANDENER EDELSTAHL-SCHUTZROHR
F: FETT Cintropur
G: 3 NEUE O-RINGE 38x2,5 (VITON)
H: NEUES QUARZROHR
I: 3 NEUE O-RINGE 38x2,5

ES.
A: CUARZO ANTIGUO
B: GUANTE CLASE 5
C: PARA SU ELIMINACIÓN Y SUSTITUCIÓN POR 3 NUEVOS
D: NUEVO CUARZO
E: ESPÁRRAGO DE ACERO INOXIDABLE
F: COMPUESTO Cintropur
G: 3 NUEVAS JUNTAS TÓRICAS 38x2,5
H: NUEVO CUARZO
I: 3x NUEVA JUNTA TÓRICA 38x2,5

PL.
A: STARA OSŁONA KWARCOWA
B: RĘKAWICZKA KLASY 5
C: WYMIENIĆ NA 3 NOWE
D: NOWA OSŁONA KWARCOWA
E: UŻYWANA TULEJA ZE STALI NIERDZEWNEJ
F: DO Cintropur
G: 3 NOWE ORINGI 38x2,5
H: NOWA OSŁONA KWARCOWA
I: 3 NOWE ORINGI 38x2,5

RU.
A: СТАРАЯ КВАРЦЕВАЯ ОБОЛОЧКА
B: ПЕРЧАТКА КЛАССА 5
C: СНЯТЬ И ЗАМЕНИТЬ ТРЕМЯ НОВЫМИ ДЕТАЛЯМИ
D: НОВАЯ КВАРЦЕВАЯ ОБОЛОЧКА
E: ИМЕЮЩИЙСЯ ШТЫРЬ ИЗ НЕРЖАВЕЮЩЕЙ СТАЛИ
F: ГЕРМЕТИК Cintropur
G: ТРИ НОВЫХ УПЛОТНИТЕЛЬНЫХ КОЛЬЦА 38 x 2,5
H: НОВАЯ КВАРЦЕВАЯ ОБОЛОЧКА
I: ТРИ НОВЫХ УПЛОТНИТЕЛЬНЫХ КОЛЬЦА 38 x 2,5

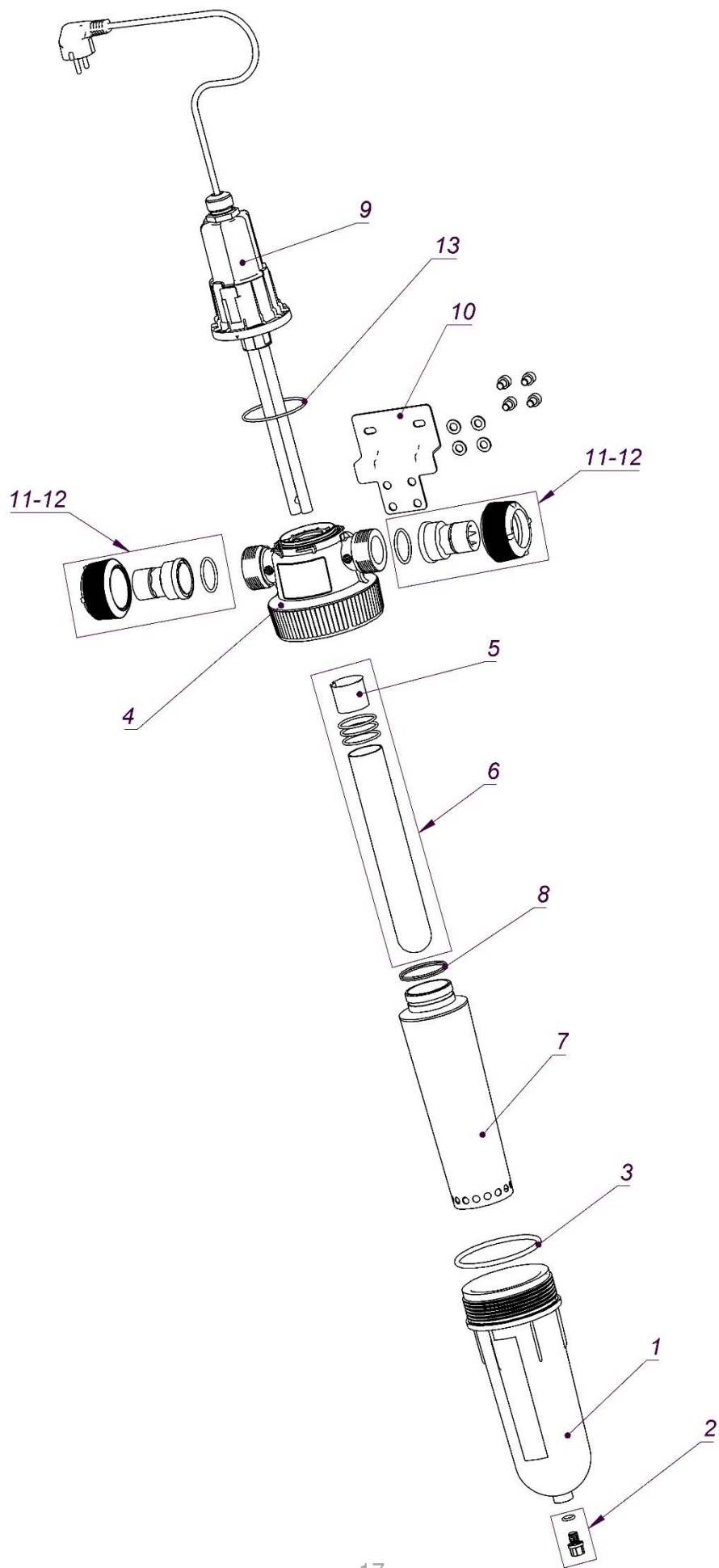

Part #	DESCRIPTION
1	BLACK BOWL
2	DRAIN SCREW WITH O-RING
3	O-RING 88 x 5 NBR 70°SH
4	FILTER HEAD
5	STAINLESS STEEL STUD
6	QUARTZ WITH 3 O-RING 38x2,5 NBR 70°SH
7	STAINLESS STEEL CONE COVER
8	O-RING 34x2 NBR 70°SH
9	PHILIPS UV-LAMP
10	WALL BRACKET WITH ALLEN SCREW + WASHER M8
11	COUPLING NUT 2x 3/4"
12	COUPLING NUT 2x 1"
13	O-RING 68x2.5 NBR 70°SH

Part #	DESCRIPTION
1	BOL NOIR
2	VIS DE VIDANGE AVEC JOINT TORIQUE
3	JOINT TORIQUE 88 x 5 NBR 70°SH
4	TÊTE DE FILTRE
5	GOUJON EN ACIER INOXYDABLE
6	TUBE QUARTZ AVEC 3 JOINTS TORIQUES 38x2,5 NBR 70°SH
7	COUVERCLE CONIQUE EN ACIER INOXYDABLE
8	JOINT TORIQUE 34x2 NBR 70°SH
9	LAMPE UV PHILIPS
10	SUPPORT MURAL AVEC VIS A SIX PANS CREUX + RONDELLE M8
11	ÉCROU DE FIXATION 2x 3/4"
12	ÉCROU DE FIXATION 2x 1"
13	JOINT TORIQUE 68x2,5 NBR 70°SH

Part #	OMSCHRIJVING
1	ZWARTE BEKER
2	AFTAPSCHROEF MET O-RING
3	O-RING 88 x 5 NBR 70°SH
4	FILTERKOP
5	ROESTVAST STALEN TAPEIND
6	KWARTSBUIS MET 3x O-RING 38x2,5 NBR 70°SH
7	ROESTVAST STALEN CONUSDEKSEL
8	O-RING 34x2 NBR 70°SH
9	PHILIPS UV-LAMP
10	WANDBEUGEL MET INBUSBOUT+ SLUITRING M8
11	KOPPELMOER 2x 3/4"
12	KOPPELMOER 2x 1"
13	O-RING 68x2,5 NBR 70°SH

- DE.
- ES.
- PL.
- RU.

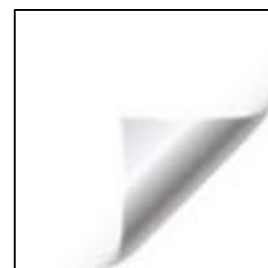

Part #	BESCHREIBUNG
1	SCHWARZE GLOCKE
2	ABLASSSCHRAUBE MIT O-RING
3	O-RING 88 x 5 NBR 70°SH
4	FILTERKOPF
5	EDELSTAHL-SCHUTZROHR
6	QUARZROHR MIT 3 O-RINGEN 38x2,5 NBR 70°SH
7	KONISCHER EDELSTAHL-REFLEKTOR
8	O-RING 34x2 NBR 70°SH
9	PHILIPS UV-LAMPE
10	WANDHALTERUNG MIT INBUSSCHRAUBE + UNTERLEGSCHIBE M8
11	SPANNMUTTER 2x 3/4"
12	SPANNMUTTER 2x 1"
13	O-RING 68x2,5 NBR 70°SH

Part #	DESCRIPCION
1	TAZÓN NEGRO
2	TORNILLO DE VACIADO CON JUNTA TÓRICA
3	JUNTA TÓRICA 88 x 5 NBR 70°SH
4	CABEZAL DEL FILTRO
5	ESPARRAGO DE ACERO INOXIDABLE
6	CUARZO CON 3 JUNTAS TÓRICAS 38x2,5 NBR 70°S
7	CUBIERTA CONICA DE ACERO INOXIDABLE
8	JUNTA TÓRICA 34x2 NBR 70°SH
9	LAMPARA DE RAYOS UV PHILIPS
10	SOPORTE DE PARED CON TORNILLO ALLEN + ARANDELA M8
11	TUERCA DE ACOPLAMIENTO 2x 3/4"
12	TUERCA DE ACOPLAMIENTO 2 x 1"
13	JUNTA TÓRICA 68x2.5 NBR 70°SH

Part #	OPIS
1	CZARNY KLOSZ
2	SRUBA SPUSTOWA Z ORINGIEM
3	ORING 88 x 5 NBR 70°SH
4	GŁOWICA FILTRA
5	TULEJA ZE STALI NIERDZEWNEJ
6	KWARCOWA OSŁONA Z 3 ORINGAMI 38x2,5 NBR 70°SH
7	OSŁONA STOŻKOWA ZE STALI NIERDZEWNEJ
8	ORING 34x2 NBR 70°SH
9	LAMPA UV PHILIPS
10	WSPORNIK MONTAŻOWY ZE ŚRUBĄ Z GNIAZDEM SZESCIOKĄTNYM + PODKŁADKA M8
11	ZŁĄCZKA 2x 3/4"
12	ZŁĄCZKA 2x 1"
13	ORING 68x2,5 NBR 70°SH

Part #	ОПИСАНИЕ
1	ЧЕРНЫЙ СТАКАН
2	РЕЗЬБОВАЯ ПРОБКА СЛИВНОГО ОТВЕРСТИЯ С УПЛОТНИТЕЛЬНЫМ КОЛЬЦОМ
3	УПЛОТНИТЕЛЬНОЕ КОЛЬЦО 88 x 5 БНК С ТВЕРДОСТЬЮ 70° ПО ШОРУ
4	ГОЛОВКА ФИЛЬТРА
5	ШТЫРЬ ИЗ НЕРЖАВЕЮЩЕЙ СТАЛИ
6	КВАРЦЕВАЯ ОБОЛОЧКА С ТРЕМЯ УПЛОТНИТЕЛЬНЫМИ КОЛЬЦАМИ 38 x 2,5 ИЗ БНК С ТВЕРДОСТЬЮ 70° ПО ШОРУ
7	КОНИЧЕСКАЯ КРЫШКА ИЗ НЕРЖАВЕЮЩЕЙ СТАЛИ
8	УПЛОТНИТЕЛЬНОЕ КОЛЬЦО 34 x 2 ИЗ БНК С ТВЕРДОСТЬЮ 70° ПО ШОРУ
9	УЛЬТРАФИОЛЕТОВАЯ ЛАМПА PHILIPS
10	НАСТЕННЫЙ КРОНШТЕЙН С ВИНТОМ С ВНУТРЕННИМ ШЕСТИГРАННИКОМ И ШАЙБОЙ M8
11	СОЕДИНИТЕЛЬНАЯ ГАЙКА 2x 3/4"
12	СОЕДИНИТЕЛЬНАЯ ГАЙКА 2 x 1"
13	УПЛОТНИТЕЛЬНОЕ КОЛЬЦО 68 x 2,5 ИЗ БНК С ТВЕРДОСТЬЮ 70° ПО ШОРУ



TABLEAU DES SPÉCIFICATIONS

Diamètre de raccordement	3/4" + 1"
Débit nominal (m ³ /h) à une temp. de 30 °C pour 25 mJ/cm ²	1,7
Pression max. de fonctionnement (bar)	16
Température max.	50°C
Poids (kg)	1,7
Transmission d'eau (% minimum)	90
Puissance nominale de la lampe (W)	25 ±10%
Tension d'alimentation	230 V Ac /50Hz

LIJST VAN SPECIFICATIES

Aansluitdiameter	3/4" + 1"
Nominaal debiet (m ³ /h) bij temp. 30°C voor 25mJ/cm ²	1,7
Max. werkdruk (bar)	16
Max. temperatuur	50°C
Gewicht (kg)	1,7
Waterdoorlating (minimum %)	90
Nominaal vermogen gloeilamp (W)	25 ±10%
Voedingsspanning	230 V Ac /50Hz

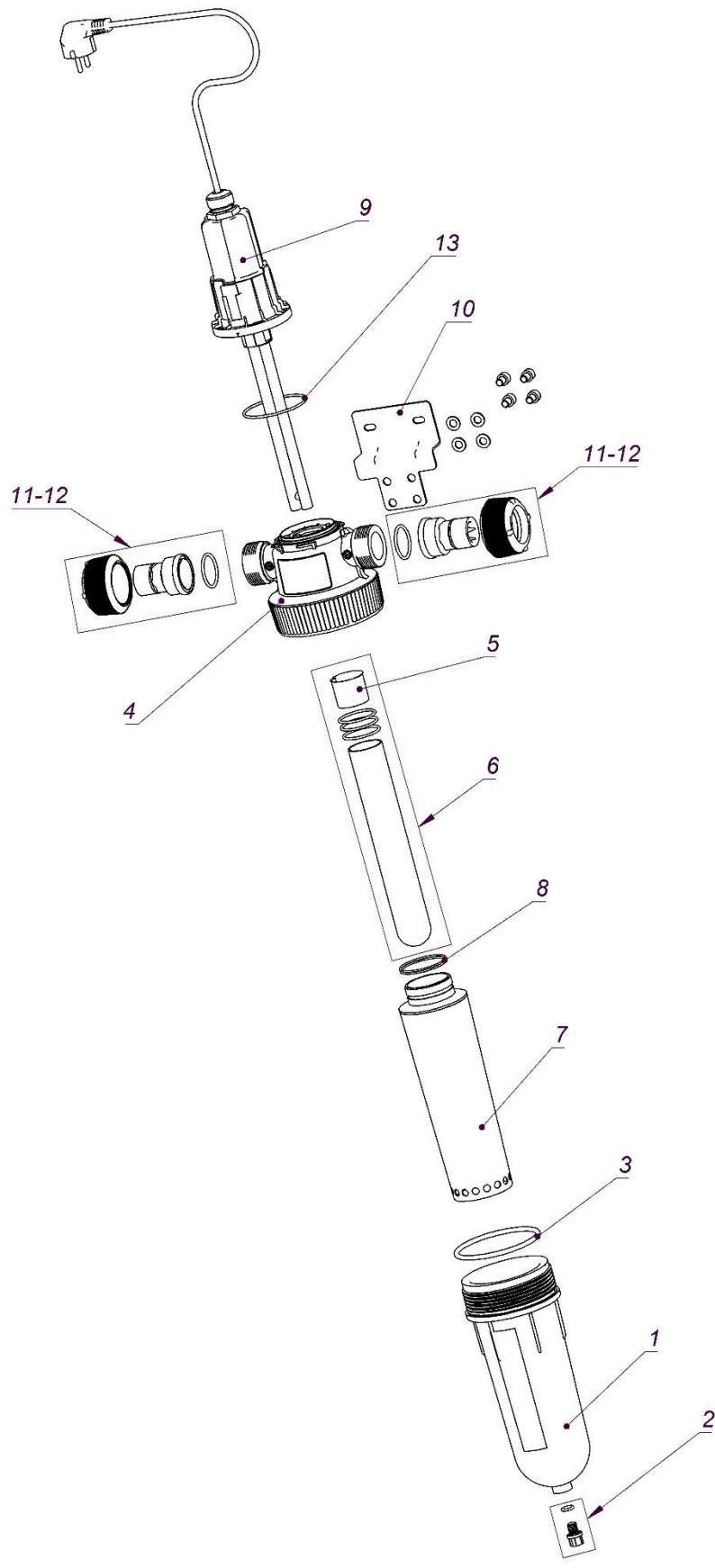
TECHNISCHE DATEN

Durchmesser des Anschlusses	3/4" + 1"
Nenndurchfluss (m ³ /h) bei einer Temp. von 30°C und 25mJ/cm ²	1,7
Maximaler Betriebsdruck (bar)	16
Höchsttemperatur	50°C
Gewicht (kg)	1,7
Wasserdurchlässigkeit (Mindestwert %)	90
Nennleistung der Lampe (W)	25 ±10%
Versorgungsspannung	230 V Ac /50Hz

TABLA DE ESPECIFICACIONES

Diámetro de conexión	3/4" + 1"
Caudal nominal (m ³ /h) a 30°C para 25mJ/cm ²	1,7
Presión máx. de trabajo (bar)	16
Temperatura máx.	50°C
Peso (kg)	1,7
Transmisión de agua (% mínimo)	90
Potencia nominal lámpara (W)	25 ±10%
Tensión de alimentación	230 V Ac /50Hz

PARAMETRY TECHNICZNE

Średnica połączeń	3/4" + 1"
Przepływ znamionowy (m ³ /h) w temp. 30°C przy 25 mJ/cm ²	1,7
Maksymalne ciśnienie robocze (bar)	16
Maksymalna temperatura	50°C
Masa (kg)	1,7
Przepuszczalność wody (nie mniej niż, %)	90
Moc znamionowa lampy (W)	25 ±10%
Napięcie zasilania	230 V Ac /50Hz

ТАБЛИЦА ТЕХНИЧЕСКИХ ХАРАКТЕРИСТИК

Диаметр соединения	3/4" + 1"
Номинальный расход (м ³ /ч) при темп. 30° С для 25 мДж/см ²	1,7
Макс. рабочее давление (бар)	16
Макс. температура	50°C
Вес (кг)	1,7
Передача воды (минимальный %)	90
Номинальная мощность лампы (Вт)	25 ±10%
Напряжение электропитания	230 V Ac /50Hz

TABLE OF SPECIFICATIONS

Connection diameter	3/4" + 1"
Nominal flow rate (m ³ /h) at temp. 30°C for 25mJ/cm ²	1,7
Max. working pressure (bar)	16
Max. temperature	50°C
Weight (kg)	1,7
Water transmission (minimum %)	90
Lamp nominal power (W)	25 ±10%
Supply voltage	230 V Ac /50Hz



airwatec
AIR AND WATER TECHNOLOGIES

info@cintropur.com - www.cintropur.com